



# GRUNDIG

## SERIE

SUPER COLOR C 24 .. FR

SUPER COLOR C 34 .. FR

SUPER COLOR C 44 .. FR

SUPER COLOR C 54 .. FR

SUPER COLOR C 64 .. FR

SUPER COLOR C 74 .. FR

SUPER COLOR C 84 .. FR

et leurs équivalents en multistandard  
(dénomination Super Color C . . . . FR/PS)

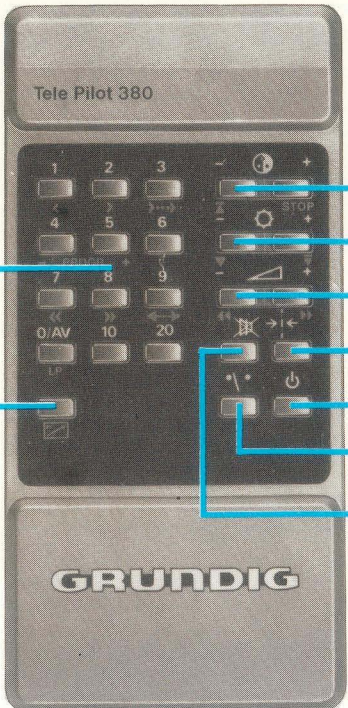

- 1
- 2
- 3
- 4
- 5
- 6
- 7
- 8
- 9



- 1
- 2
- 3
- 4
- 5
- 6
- 7
- 8

Ces touches servent uniquement sur les téléviseurs équipés d'Antiope.

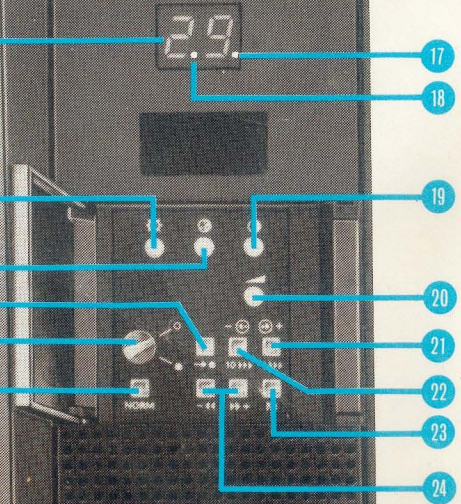

- 10
- 11
- 12
- 13
- 14
- 15
- 17
- 18
- 19
- 20
- 21
- 22
- 23
- 24

- 16
- 25

GRUNDIG



# Réglages de base

Lors de vos déplacements avec votre téléviseur, il convient de reprendre la présélection des canaux et la mise en mémoire des émetteurs locaux dans le synthétiseur de fréquences. Il est conseillé de faire effectuer ce réglage par votre revendeur. Vous pouvez procéder soit à une programmation directe des numéros des canaux, soit, lorsque vous ne les connaissez pas, vous servir de la recherche automatique de canaux.

## Généralités

S'informer des canaux sur lesquels les programmes 1, 2, 3 et éventuellement d'autres, peuvent être reçus. Mettre l'appareil en service en appuyant sur la touche **29**. Tourner le bouton **14** en position **●**. Deux chiffres verts et un point **17** apparaissent alors dans l'affichage **10**. Les chiffres indiquent le canal de réception sélectionné; le point atteste que l'affichage est celui du canal. Ce point disparaît lorsque le bouton **14** sera ramené (une fois la sélection de canal et la mise en mémoire terminées) en position **○**. Les chiffres alors affichés indiquent le programme sélectionné.

Remarque:

chiffres **avec** point **17** = affichage du canal  
chiffres **sans** point **17** = affichage du programme

## Exemple de programmation directe de canal

1. Amener le bouton **14** en position **●**.
2. Appuyer sur la touche de programme 1 du Télé-Pilot. Pendant env. 2 sec. apparaît le chiffre 1 dans la fenêtre **10**, (sans point). L'affichage revient ensuite automatiquement sur l'indication du canal (avec point).
3. Sélectionner ensuite le numéro du canal de l'émetteur local diffusant le premier programme en appuyant sur la touche **10▶▶▶** **27** pour les dizaines et sur la touche **1▶▶▶** **21** pour les unités. Aux heures d'émission, l'image apparaîtra par conséquent avec une netteté optimale.
4. Appuyer sur la touche «Mémoire» **M** **23**. L'émetteur programmé est ainsi mémorisé et apparaîtra à chaque fois que vous sélectionnez la position de programme «1».
5. De la même manière, vous pourrez programmer tous les émetteurs désirés sur les différentes positions de programme de votre téléviseur.
6. Ramener le bouton **14** en position **○**.

Dans certains cas, les conditions locales de réception peuvent provoquer un décalage: le point de réglage normal de la netteté ne correspond plus alors à l'impression optimale de l'image. Vous pouvez également préférer des contours d'image plus nets ou plus doux. Dans ce cas, il vous est possible en appuyant sur les deux touches **-◀◀**, **▶▶+** **24**, (et ce, pour chaque programme), de modifier les contours d'image (+ = plus nets, - = plus doux). Vous mémoriserez ensuite ce réglage à l'aide de la touche **M** **23** afin que chaque programme apparaisse toujours avec la netteté que vous aurez choisie.

## Recherche automatique des canaux

Dans le cas où vous ne connaissez pas le numéro de canal des émetteurs, il faudra procéder de la façon suivante, pendant les heures normales d'émission:

1. Bouton **14** en position **●**.
2. Appuyer sur la touche de recherche automatique des émetteurs **18**. Ce dispositif recherche alors automatiquement un émetteur dont vous voyez, apparaître le numéro dans la fenêtre **10**.
3. En appuyant plusieurs fois sur cette touche de recherche automatique, vous ferez défiler successivement tous les numéros des canaux des émetteurs qu'il est possible de recevoir sur le lieu d'installation de votre appareil. Par comparaison, vous déterminerez ensuite les émetteurs les plus puissants pour tous les programmes dont vous programmerez et mettez le numéro de canal en mémoire dans le synthétiseur de fréquences (comme décrit précédemment).

## Téléreseaux (distribution par câble).

Ce téléviseur peut être équipé ultérieurement d'un module Tuner/FI - télédistribution. Nous vous conseillons de vous adresser à votre revendeur habituel qui se chargera d'effectuer cette modification. Vous pouvez, de ce fait, recevoir non seulement les émissions de télévision traditionnelles, mais encore, en tant qu'adhérent à un organisme de télédistribution, des émetteurs spéciaux supplémentaires. Tous les canaux spéciaux se situent en VHF, ainsi que le montre le tableau du synthétiseur GRUNDIG. Ils peuvent être présélectionnés en inscrivant les chiffres correspondants au canal désiré, soit par exemple 73 pour le canal E.

## Réception multistandard

Certains des téléviseurs concernés par le présent mode d'emploi existent également d'origine en version multistandard (dénomination Super Color C... FR/PS). Si votre téléviseur est monostandard (seulement prévu pour la réception des émissions selon les normes françaises) et si vous souhaitez pouvoir capter des programmes émis selon les normes CCIR, votre revendeur habituel sera en mesure de modifier votre téléviseur en conséquence.

## Programmation des canaux

1. S'informer des canaux sur lesquels les programmes 1, 2, 3 et éventuellement d'autres, peuvent être reçus, afin d'obtenir la meilleure qualité d'image possible sur le lieu d'implantation de votre appareil.
2. Tourner le bouton **14** en position **●**. Deux chiffres verts et un ou deux points apparaissent alors dans la fenêtre. Les chiffres indiquent le canal de réception sélectionné, le ou les points attestent que l'affichage est celui du canal. Un point signifie que l'appareil est prêt à recevoir les émetteurs de norme française; deux points signifient que l'appareil est prêt pour la réception des

émetteurs de norme européenne. Vous sélectionnez l'une ou l'autre de ces deux possibilités en appuyant brièvement sur la touche „NORM“ **15**. Le programme sélectionné apparaît dans la fenêtre dès que le bouton **14** est ramené en position **●** une fois que le canal est sélectionné.

## Remarque:

Chiffres avec un point:  
affichage du canal France  
chiffres avec deux points:  
affichage du canal EURO  
chiffres sans point:  
affichage du programme

3. Dans le cas où vous ne connaissez pas le numéro du canal, il faudra, pour le programmer, procéder de la façon suivante. Appuyer sur la touche de recherche automatique des émetteurs → **18**. Ce dispositif recherche alors automatiquement un émetteur dont vous voyez apparaître le numéro dans la fenêtre. En appuyant plusieurs fois sur cette touche de recherche automatique, vous ferez défiler successivement tous les numéros des canaux qu'il vous est possible de recevoir. Par comparaison, vous déterminerez ensuite les émetteurs les plus puissants que vous programmerez dans le synthétiseur. En appuyant brièvement sur la touche **15** „NORM“, vous pouvez vérifier si l'appareil est en recherche automatique d'émetteurs de norme française ou européenne (un ou deux points visibles dans la fenêtre).
4. A l'aide du Télé-Pilot, sélectionnez la position de programme „1“. Le chiffre 1 apparaît alors brièvement dans la fenêtre. L'affichage revient cependant automatiquement au bout de 2 secondes sur l'indication du canal.
5. Sélectionnez le numéro de l'émetteur le plus puissant pour le 1er programme en appuyant sur la touche **10▶▶▶** pour les dizaines et sur la touche **1▶▶▶** pour les unités. (Vous trouverez dans le tableau ci-après la concordance entre la désignation et l'affichage des différents canaux). Aux heures d'émission, l'image apparaîtra par conséquent avec une netteté optimale.
6. Mémoriser l'émetteur en appuyant sur la touche **23**.
7. De la même manière, vous pourrez programmer tous les émetteurs désirés sur les différentes positions de programme de votre téléviseur (vous répérez pour cela les points 4 à 6).
8. Pour finir, tourner le bouton **14** en position **○**. Les chiffres indicateurs du canal et le point disparaissent de la fenêtre pour faire place au numéro du programme sélectionné.

## Concordance entre l'indication du canal et le canal proprement dit, avec le synthétiseur.

Canal	Fréquence (MHz)	Indication FR	Indication CCIR
B	55,75	01.	
C1	60,50	02.	
C	63,75	03.	
E2	48,25		0.2.
E3	55,25		0.3.
E4	62,25		0.4.
1	176,00	04.	
2	184,00	05.	
3	192,00	06.	
4	200,00	07.	
5	208,00	08.	
6	216,00	09.	
E5	175,25		0.5.
E6	182,25		0.6.
E7	189,25		0.7.
E8	196,25		0.8.
E9	203,25		0.9.
E10	210,25		1.0.
E11	217,25		1.1.
E12	224,25		1.2.
21	471,25	21.	2.1.
22	479,25	22.	2.2.
23	487,25	23.	2.3.
67	839,25	67.	6.7.
68	847,25	68.	6.8.
69	855,25	69.	6.9.
B	116,75	70.	sur les appareils équipés pour la télédistribution par câble uniquement
C	128,75	71.	
D	140,75	72.	
E	152,75	73.	
F	164,75	74.	
G	176,75	75.	
H	188,75	76.	
I	200,75	77.	
J	212,75	78.	
K	224,75	79.	
L	236,75	80.	
M	248,75	81.	
N	260,75	82.	
O	272,75	83.	
P	284,75	84.	
Q	296,75	85.	

# Commande à l'aide du Télé-Pilot et directement sur l'appareil

## Mise en service

Appuyer sur la touche **25** Marche/Arrêt. Le volume, la luminosité et le contraste couleur apparaissent automatiquement à leur valeur moyenne, en même temps qu'apparaît la position de programme «1».

## Mise en attente

Si vous désirez regarder différentes émissions à des heures différentes, le même jour, vous avez la possibilité de maintenir le téléviseur en position «Attente». Pour ce faire, dirigez le Télé-Pilot vers le téléviseur et appuyez sur la touche **7**. L'appareil est en position «attente» lorsque l'on a un trait lumineux vert dans la fenêtre **10**.

## Arrêt

Lorsque vous ne désirez pas regarder d'émissions arrêtez votre téléviseur en appuyant sur la touche **25**. Votre téléviseur est hors service lorsqu'il n'y a plus d'affichage dans la fenêtre **10**.

## Sélection de programmes (par télécommande) (jusqu'à 31 programmes)

Avec une des touches de «1» à «9» ou «0/AV» **1**, vous pouvez mettre votre téléviseur en service à partir de la position «Attente» ou commuter sur un autre programme. Le son est immédiatement audible, l'image apparaît au bout d'env. 3 secondes. A partir du 10ème programme, vous devez appuyer sur deux touches successivement (dans un intervalle de 8 secondes). Par exemple pour le 10ème programme: sur la touche «10» et la touche «0». Ce n'est qu'après avoir appuyé sur une touche d'unité que l'appareil commutera sur le programme désiré. Celui-ci est alors indiqué par un chiffre vert dans la fenêtre **10**. Les deux dernières positions de programme sont prévues pour le fonctionnement magnétoscope/lecteur de disques-audio-visuels. Pour les sélectionner, appuyer une ou deux fois sur la touche «0/AV» **1** (affichage «AV» ou «A.V» dans la fenêtre **10**). Ces deux positions de programme sont les seules à faire passer en priorité une source vidéo sur la prise péritélévision. **24**

## Réglage du contraste couleur de la luminosité et du volume selon votre goût personnel

Les trois touches contraste couleur **4**, luminosité **11** et volume **20** permettent le réglage individuel de ces fonctions. En appuyant sur la gauche de ces touches (-), la valeur respective diminue alors qu'elle augmente en appuyant sur la droite (+).

## Réglages optimaux de l'image et du son

Chaque fois que l'appareil est mis en service et que vous appuyez sur la touche **6**, la luminosité, le volume et le contraste couleur apparaissent à leurs valeurs optimales.

## Coupure son momentanée

La touche **8** permet de couper le son et de le récupérer à tout moment voulu.

La touche **1** n'a pas de fonction sur cet appareil.

## Information Antiope

Il vous est possible de recevoir les informations Antiope transmises par les émetteurs français moyennant l'adjonction sur votre téléviseur d'un adaptateur Antiope II (Réf. 9.28016-1832) sur les appareils de la série C 24...FR à C 64...FR (C 24...FR/PS à C 64...FR/PS) et d'un adaptateur Antiope I (Réf. 9.28016-1831) sur les appareils C 74...FR et C 84...FR (C 74...FR/PS et C 84...FR/PS). Ces derniers comportent tout le nécessaire ainsi qu'une notice détaillée pour l'utilisation d'Antiope. Adressez-vous à votre revendeur habituel pour cette modification. Consommation supplémentaire: 8 wh.

## Information Vidéo-texte

(uniquement pour les récepteurs multistandard)

Il vous est possible de recevoir les informations vidéo-texte transmises par les émetteurs allemands moyennant l'adjonction sur votre téléviseur d'un adaptateur vidéo-texte 9.28016-1814 et d'un jeu de montage 9.28016-2501. Adressez-vous à votre revendeur habituel pour cette modification. Consommation supplémentaire 4 wh.

## Sélection de programmes (sur le récepteur)

En appuyant brièvement sur la touche **21** + **21**, vous pouvez appeler dans l'ordre, les uns après les autres, les différents programmes 1, 2, 3...29, A.V, AV, 1, 2, 3... Avec la touche **22** -, vous pouvez opérer ces mêmes programmations dans l'ordre inverse.

## Brillance de l'image (sur le récepteur)

La brillance des parties les plus claires (contraste d'image) peut également être modifiée selon votre goût à l'aide du bouton de réglage **10**.

## Valeurs moyennes du contraste couleur, de la luminosité et du volume (sur le récepteur)

Après la mise en service ou après avoir appuyé sur la touche **6** du Télé-Pilot, l'image et le son apparaissent à leurs valeurs «optimales». Vous pouvez cependant modifier ces réglages individuellement:

le contraste couleur avec le bouton **12**  
la luminosité avec le bouton **11**  
le volume avec le bouton **20**

## Remplacement de la pile

La pile - longue durée - se trouvant dans la télécommande doit être remplacée dès qu'elle est usée. Pour cela, il faut ôter le couvercle **26** en appuyant sur le verrou dans le sens de la flèche et mettre en place la nouvelle pile en respectant les polarités indiquées. Remettez ensuite en place le couvercle du télé-pilot.

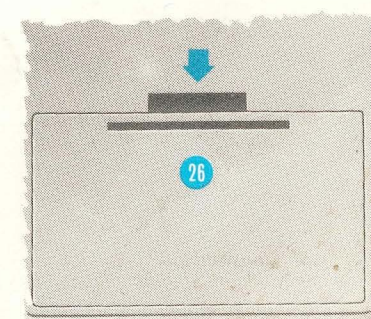

Pile: IEC 6 F 22.

# Installation, branchement

## Mise en place

Il est conseillé de choisir un emplacement où l'écran sera à l'abri d'un éclairage direct.

## Entretien

Ne nettoyer le boîtier qu'avec un chiffon doux et ne pas utiliser de produits décapants. Nettoyer l'écran avec un produit lave-vitres usuel.

## Aération

Votre téléviseur est essentiellement équipé de composants semi-conducteurs qui en service dégagent de la chaleur. Il faut donc veiller à ce que la chaleur dégagée par l'appareil puisse se dissiper librement et qu'une bonne circulation d'air frais soit possible. Ne pas obstruer les trous d'aération ménagés dans le fond du téléviseur.

Une accumulation de chaleur réduit la longévité de votre appareil qui dans des cas extrêmes peut prendre feu.

Si le téléviseur doit fonctionner dans un meuble fermé, il faut **absolument** respecter les espacements comme indiqué sur les figures 1 à 4.

## Raccordements

### Branchement secteur

Ce téléviseur est prévu pour être branché uniquement sur une tension alternative de 220 V ~, 50 Hz.

### Branchement antenne

La prise antenne normalisée (27) située sur le dos de l'appareil assure un branchement électriquement optimal de l'antenne sans risque d'erreur. Votre revendeur, connaissant parfaitement les particularités locales de réception, vous conseillera volontiers quant au choix de l'antenne appropriée.

### Raccordement antenne

Brancher le câble antenne sur la prise antenne  $\square \square$  du téléviseur et sur la prise antenne murale. Utiliser l'antenne télescopique lorsque le téléviseur doit être déplacé.

## Antenne télescopique

(seulement pour appareils portables)

Une antenne télescopique est fournie avec votre appareil de télévision. Branchez la fiche de raccordement de l'antenne télescopique sur la prise antenne (27) et étirez la tige de l'antenne sur toute sa longueur. En orientant l'antenne horizontalement et verticalement, vous déterminerez, selon votre emplacement, la position de réception permettant la meilleure reproduction de l'image et du son.

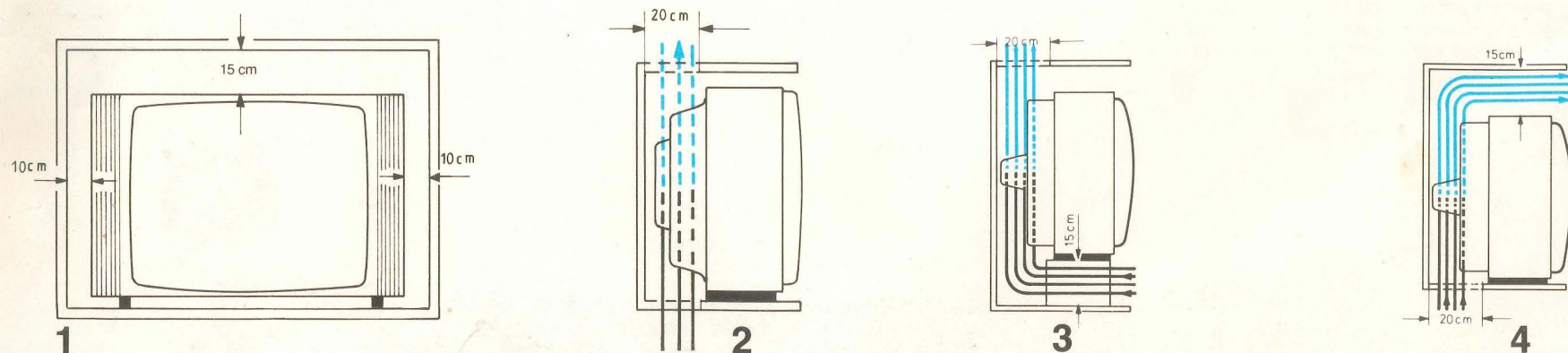

## Fonctionnement d'appareils vidéo

Ce téléviseur dispose de 2 positions de programme AV pour la reproduction d'enregistrements de votre magnétoscope, pour la lecture de disques audiovisuels ou pour le branchement d'un autre appareil périphérique.

En appuyant une première fois sur la touche "0/AV" (1), l'appareil commute sur la première position AV (l'indication "AV" apparaît dans la fenêtre (10)).

En appuyant une seconde fois sur cette touche, le téléviseur commute sur la seconde position AV (indication "A.V" dans la fenêtre), c'est-à-dire sur le programme du second appareil vidéo raccordé.

Si vous le désirez, votre revendeur habituel peut étendre cette fonction en dotant votre téléviseur d'un ensemble de télécommande vidéo 1, n° 9.28016-2601 (2). Vous pouvez alors commander à distance toutes les fonctions de défilement du magnétoscope à l'aide du Télé-Pilot de votre téléviseur couleur. A cet effet, il faut utiliser un adaptateur de télécommande vidéo. Vous trouverez toutes les informations concernant ce sujet dans le mode d'emploi du magnétoscope.

La commande à distance du magnétoscope s'effectue avec les touches de la télécommande du téléviseur. Lorsque vous voulez commander votre magnétoscope à distance, il faut appuyer en même temps sur la touche (3) ainsi que sur la touche correspondant à la fonction désirée.

### Correspondance entre la fonction et la touche de la télécommande:

Stop	touche (4) +
Pause	touche (5) -
Défilement image par image	touche (6) - appuyer plusieurs fois
Lecture	touche (7) +
Recherche visuelle (retour)	touche prog. 1
Recherche visuelle (avance)	touche prog. 2
Ralenti	touche prog. 3
* Changement progr./ordre décroissant	touche prog. 4
* Changement progr./ordre croissant	touche prog. 5
Retour rapide	touche prog. 7
Avance rapide	touche prog. 8
Recherche séquence	touche prog. 9, et programmer la séquence désirée en heures et minutes à l'aide des touches prog. correspondantes (3 chiffres): par ex.: 1 H 55 min. = 1-5-5



## Possibilités de raccordement

- Enregistrement: touche (8) -, programmer ensuite le programme désiré (2 chiffres): par ex.: prog. 2: 0-2 prog. 12: 1-2
- Pause/enregistrement: appuyer sur la touche (9) - Pour reprendre l'enregistrement, appuyer une nouvelle fois sur cette touche (10) -.

### Prise péritélévision (11)

Cette prise permet le raccordement des appareils périphériques tels que magnétoscope, magnétophone, chaîne HI-FI, Mini-Ordinateur, Décodeur 4. chaîne, Jeux électroniques, récepteur pour des émissions par satellite, etc.

### Prise de télécommande magnétoscope (12)

Peut être montée par votre revendeur habituel. Les modèles C 74..FR (C 74..FR/PS) et C 84..FR (C 84..FR/PS) sont équipés à partir de l'usine.

### Casque ou écouteur (16)

(sur face avant)

(16) Prise de raccordement pour un casque ou un écouteur avec fiche Jack (3,5 mmØ). Lors du raccordement d'un casque ou d'un écouteur sur cette prise, le haut-parleur de l'appareil se trouve automatiquement mis hors service.

### Antenne (17)

Prise de raccordement antenne, pouvant également servir au raccordement du magnétoscope en HF (DIN 45325, IEC 169-2).

## Caractéristiques techniques

Tension secteur:	220 V ~, 50 Hz
Consommation:	55 wh env. 63 wh avec ANTIOPE sur les séries C 24..FR à C 64..FR 79 wh env. 86 wh avec ANTIOPE sur les séries C 74..FR à C 84..FR
Tube cathodique:	370 JMB 22-TC03 ou 370 KRB 22-TC05 ou 370 LHB 22-TC02 diagonale d'écran 39 cm sur les séries C 24..FR 420 GAB 22-TC02 ou 420 FSB 22-TC02 (PY) diagonale d'écran de 42 cm, sur les séries C 34..FR 470 RWB 22-TC02 ou 470 NWB 22-TC02 (SY) diagonale d'écran 47 cm, sur les séries C 44..FR 510 ABWB 22-TC02 ou 510 YXB 22-TC02 (SY) diagonale d'écran de 51 cm, sur les séries C 54..FR et C 64..FR A 56-540 X ou 560 EZB 22-TC01 (PY) diagonale d'écran de 56 cm sur la série C 74..FR A 66-540 X, diagonale d'écran 66 cm sur la série C 84..FR
Entrée antenne:	75 Ω, prise coaxiale
Gammes de réception:	canaux B, C1, C, 1...6, 21...69 <b>version multistandard E2...E12, E21...E69 en supplément</b>
Puissance de sortie:	4 W puissance musicale
Haut-parleur:	1
	Sous réserves de modifications!

L'appareil est suffisamment blindé contre le rayonnement X.

Tension d'anode max. 25 kV.

Les téléviseurs couleur GRUNDIG répondent aux normes de sécurité du LCIE et aux prescriptions de l'administration française.